



SOLUTIONS FOR INDUSTRY

Základné informácie

Typ	MS 80-2, 0,75 kW
Veľkosť rámu	80
Výkon (kW)	0,75
Póly	2
Montáž	B3 B5 B14 B35
Napätie	230VD/400VY
Rýchlosť (rpm)	2910
Hz	50
Použitie	Priemysel

Verzia

Dizajn	Indukčný motor
Séria	IEC 60034
Fáza/Rozsah napätia	3~ / Nízky

Elektrické data

Napätie vinutia	230VD/400VY 50 Hz
Funkcia	S1
Trieda izolácie	F
Zvýšenie teploty	B

Ochrana motora

Tepelná ochrana hlavná	doplňková výbava
Tepelná ochrana sekundárna	doplňková výbava
Vykurovacie teleso	doplňková výbava
Detektor teploty	doplňková výbava
SPM	doplňková výbava
IR kábel	doplňková výbava

Všeobecné dáta

Smer otáčania	smer hod. ručičiek
Farba	RAL 9005 Gloss 10
Menovka	Multivoltage
Špeciálne balenie	Nie
Špeciálne požiadavky	Nie

Testové hodnoty

Zotrvačnosť rotora (kgm)	0,00099
Úroveň hlučnosti (dB (A))	58
Prúd pri žiadnom zaťažení (A)	1,12
Odpor vinutia (ohm)	7,39
Štartovací čas (sek)	0,05

Mechanické dáta

Ochrana pred dažďom	Nie
Trieda ochrany	IP55
Metóda chladenia	IC411/TEFC
Vonkajšie uzemnenie	Áno
Vypúšťací otvor	Áno
Materiál rámu	Hlinník
Schválenie materiálu	Nie
Hriadel'	IEC štandard
Kľúč	Uzavretý kľúč
Trieda vibrovania	Grade-A
Hmotnosť (kg)	9,50

Životné prostredie

Minimálna okolitá teplota (C)	-20
Maximálna okolitá teplota (C)	40
Nadmorská výška	až do 1000m

Ložisko

DE ložisko	6204-ZZ/C3
NDE ložisko	6204-ZZ/C3
Pevné ložisko	DE

Svorkovnica

Poloha svorkovnice	Na vrchu
Smer vstupu káblu	vpravo
Vstup káblu hlavný	2xM20x1,5
	Plastová priechodka
Príslušenstvo	NA
Typ pripojenia	Star (Y)
Závit svorkovnice	6-M4

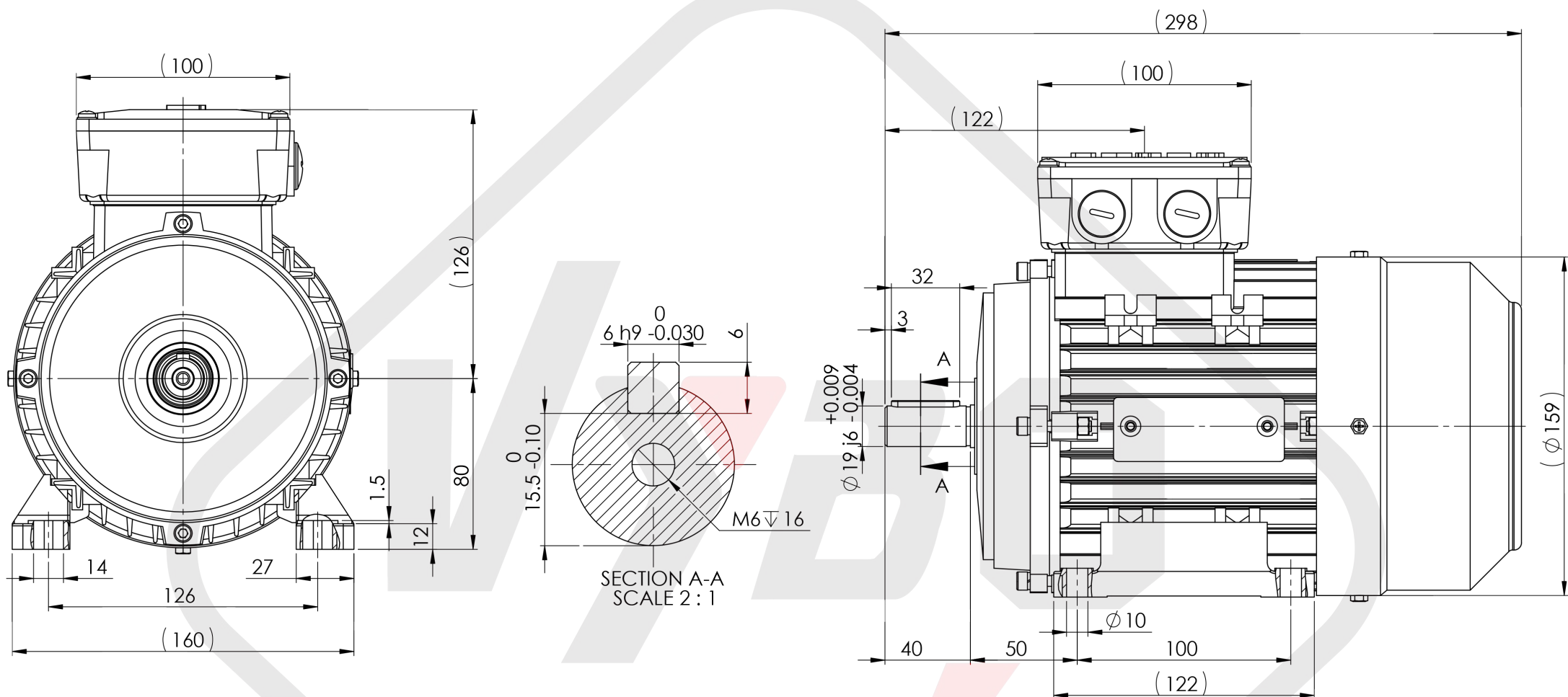

Electric s.r.o.

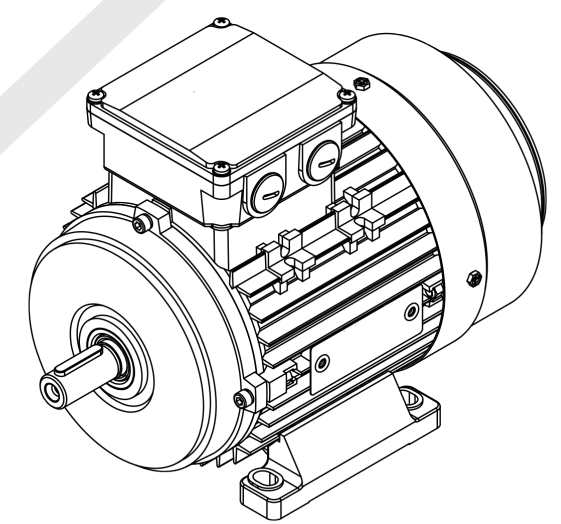

MS 80 B3

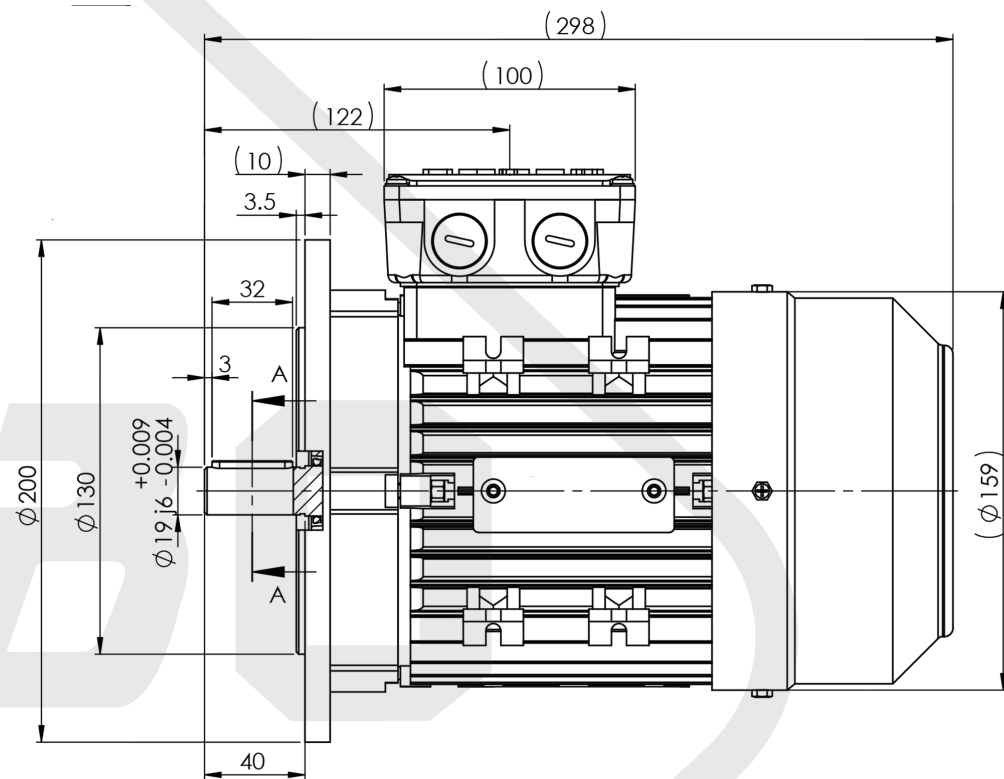
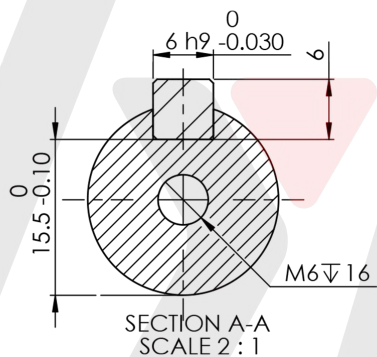
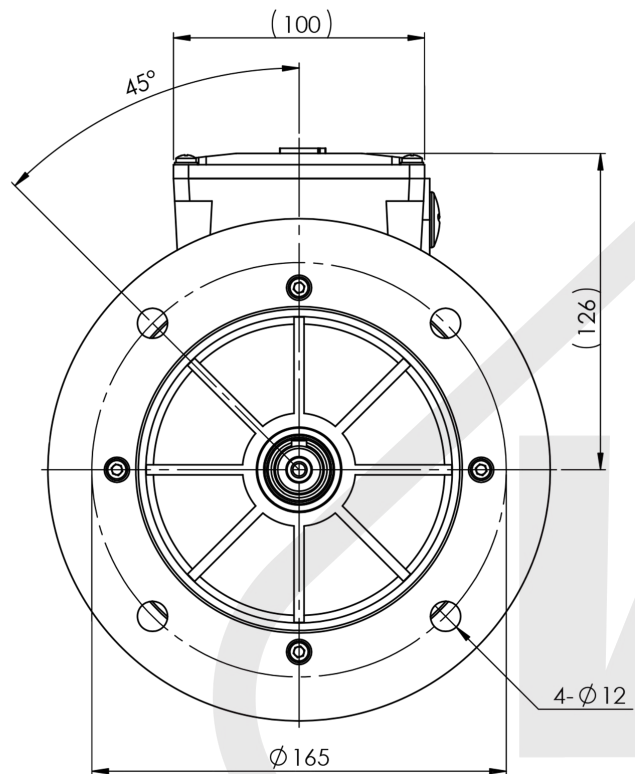

Electric  s.r.o.

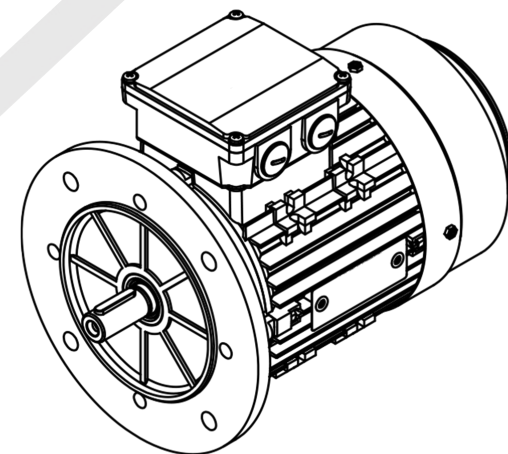

MS 80 B5

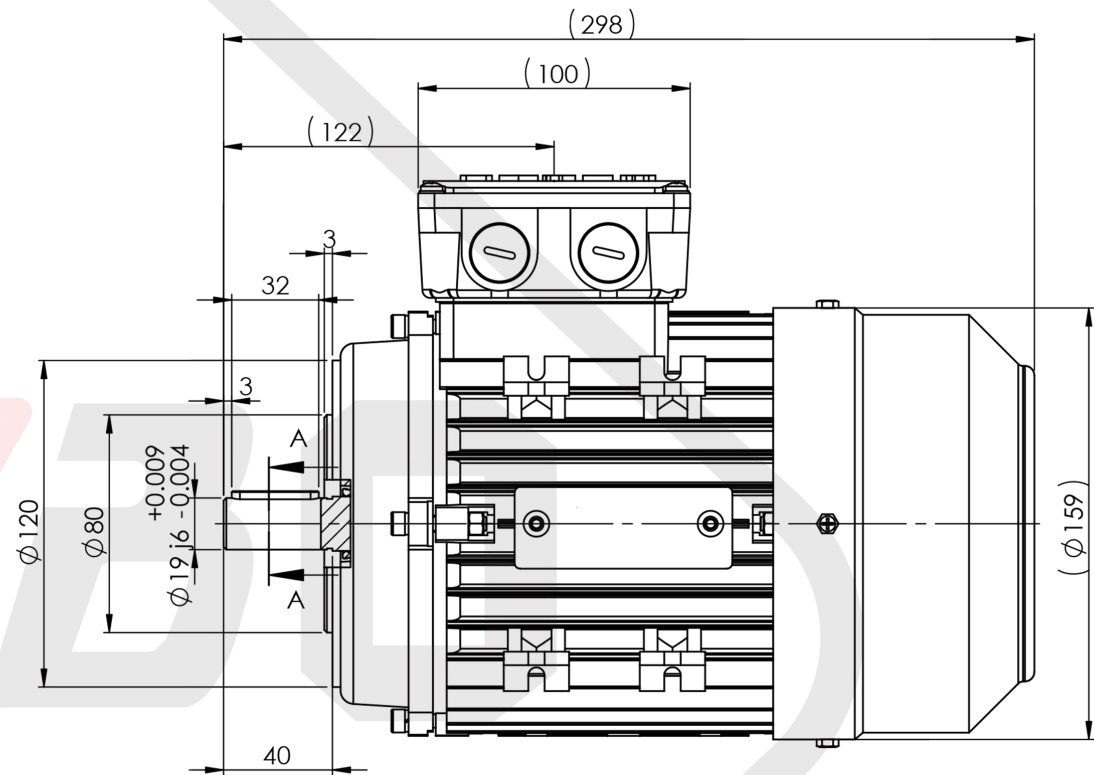
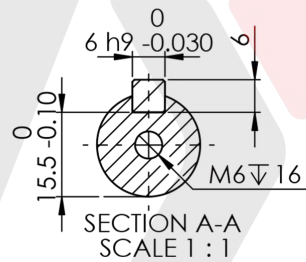
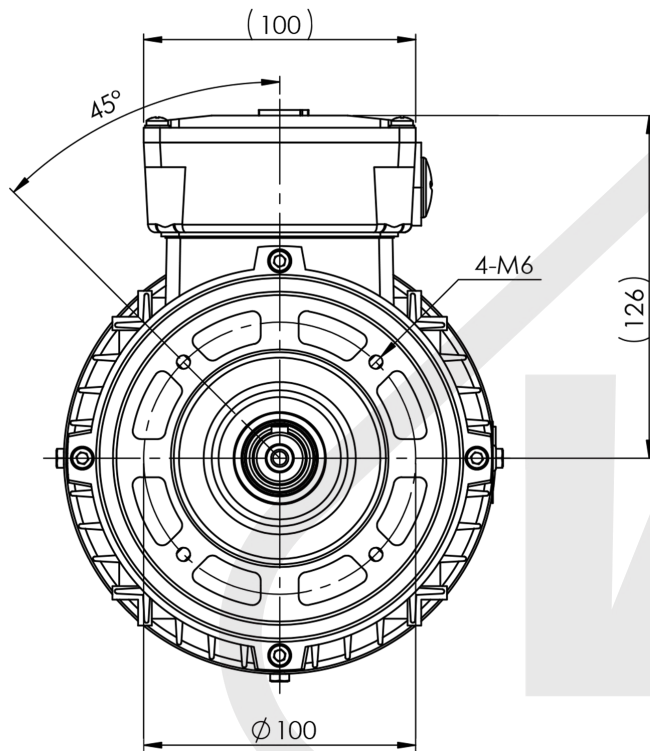

Electric ⚡ s.r.o.

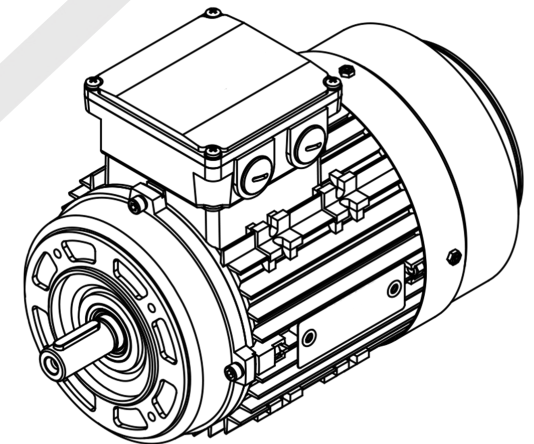

MS 80 B14

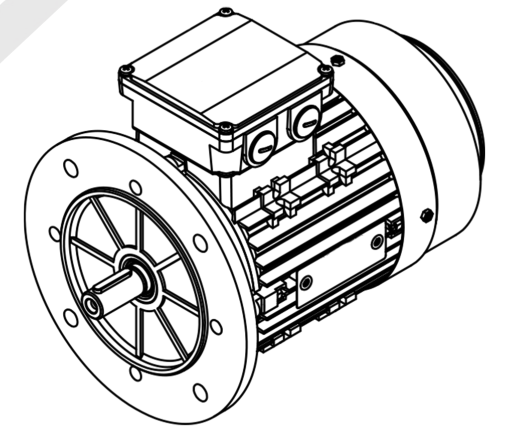
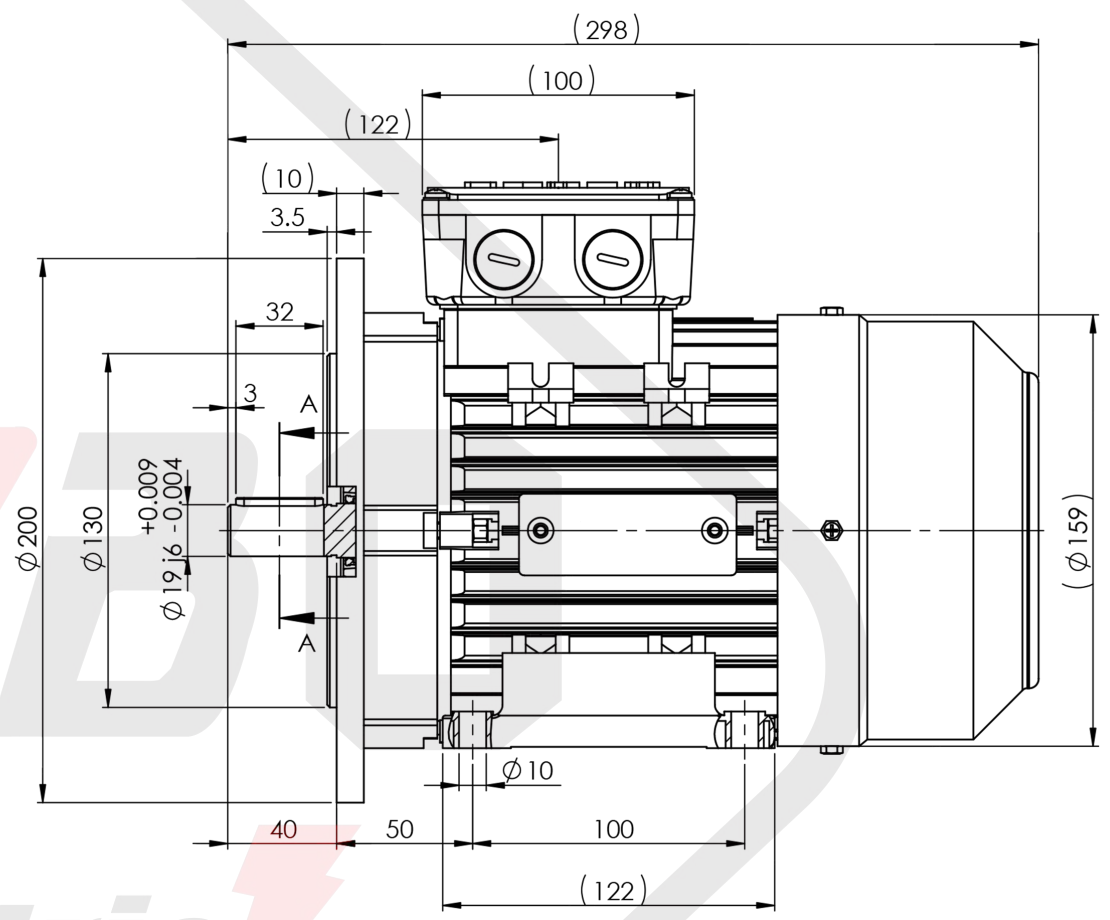
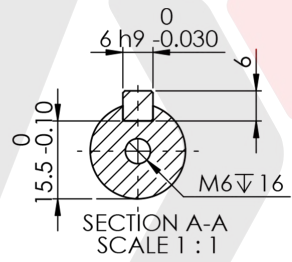
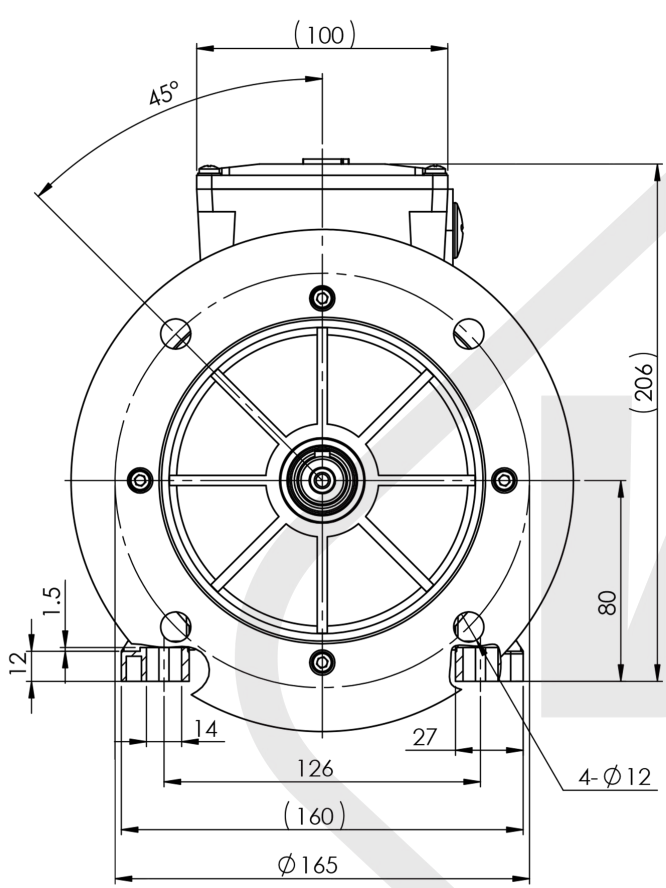

Electric s.r.o.



MS 80 B35